

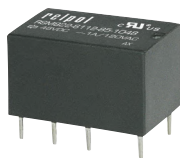



RSM822

przełączniki subminiaturowe - sygnałowe



- Przełączniki subminiaturowe, monostabilne do łączenia niskich obciążeń
- **Cewki DC - standardowe i czułe do 48 V DC**, niska moc cewek 0,20 W (cewka czuła) lub 0,36 W (cewka standardowa)
- Montaż w płytkach drukowanych
- Możliwa praca w wysokiej temperaturze i przy działaniu otoczenia chemicznego
- Uszczelnione, do lutowania na fali i mycia
- Aplikacje: do urządzeń telefonicznych, urządzeń domowych, urządzeń biurowych, urządzeń AV, urządzeń sterujących - pilotów
- Uznania, certyfikaty, dyrektywy: RoHS,   

Dane styków

Liczba i rodzaj zestyków		2P
Materiał styków		AgPd/Au złączenie magazynowe
Znamionowe / maks. napięcie zestyków	AC	120 V / 120 V
Minimalne napięcie zestyków		1 V
Znamionowy prąd obciążenia w kategorii	AC1	1 A / 120 V AC
	DC1	2 A / 24 V DC
Minimalny prąd zestyków		1 mA
Obciążalność prądowa trwała zestyku		2 A
Maksymalna moc łączeniowa w kategorii	AC1	120 VA
Minimalna moc łączeniowa		1 mW
Rezystancja zestyków		≤ 100 mΩ

Dane cewki

Napięcie znamionowe	DC	3, 5, 6, 9, 12, 24 V cewka czuła	48 V cewka standardowa
Napięcie odpadowe		DC: ≥ 0,1 U _n	
Roboczy zakres napięcia zasilania		patrz Tabele 1, 2	
Znamionowy pobór mocy	DC	0,20 W cewka czuła	0,36 W cewka standardowa

Dane izolacji wg PN-EN 60664-1

Napięcie probiercze		1 000 V AC	typ izolacji: podstawowa
• pomiędzy cewką a stykami		500 V AC	rodzaj przerwy: oddzielenie niepełne
• przerwy zestykowej			
Odległość pomiędzy cewką a stykami		≥ 1,3 mm	
• w powietrzu		≥ 1,5 mm	
• po izolacji			

Pozostałe dane

Czas zadziałania / powrotu (wartości typowe)		8 ms / 4 ms cewka czuła	6 ms / 4 ms cewka standardowa
Trwałość łączeniowa (liczba łączy)			
• w kategorii AC1	1 800 cykli/h	> 10 ⁵	1 A, 120 V AC
Trwałość mechaniczna	18 000 cykli/h	> 10 ⁷	
Wymiary (a x b x h)		21 x 10,1 x 12,1 mm	
Masa		4,8 g	
Temperatura otoczenia		-30...+80 °C	
(bez kondensacji i/lub oblodzenia)	• pracy		
Stopień ochrony obudowy		IP 67	wg PN-EN 60529
Ochrona przed oddziaływaniem środowiska		RTIII	wg PN-EN 61810-7
Odporność na udary		10 g	
Odporność na wibracje		1,5 mm DA (stała amplituda)	10...55 Hz
Temperatura kąpeli lutowniczej		maks. 260 °C	
Czas lutowania		maks. 5 s	

Dane zaznaczone pogrubionym drukiem dotyczą standardowych wykonania przełączników.

Wymiary

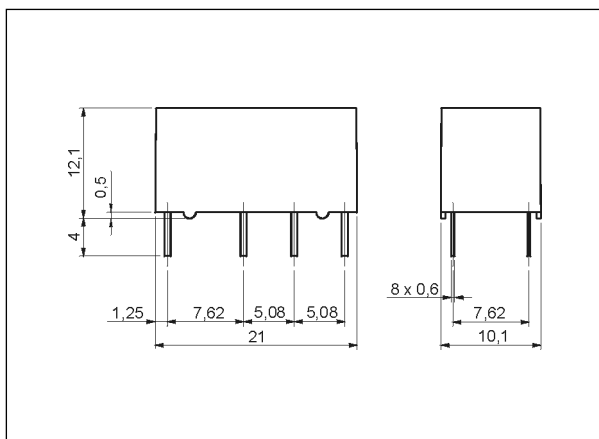

Schemat połączeń (widok od strony wyprowadzeń)

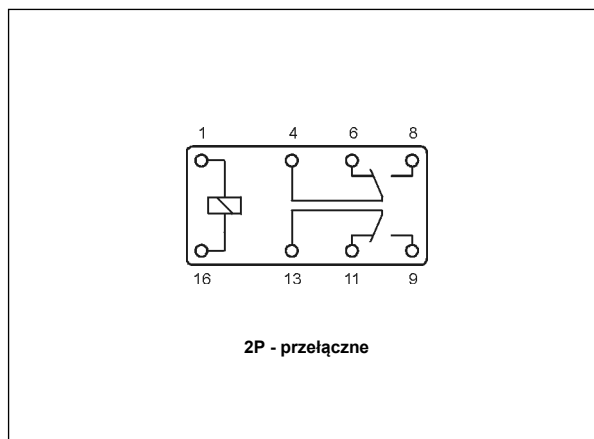

Przyrost temperatury cewki

Wykres 1

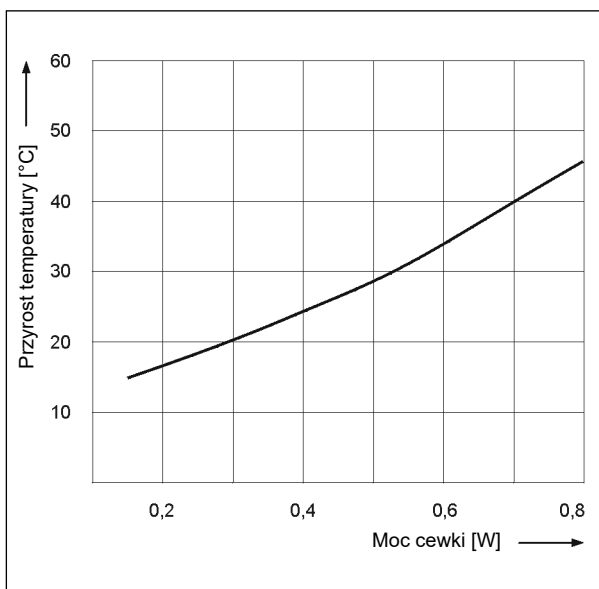

Trwałość łączeniowa

Wykres 2

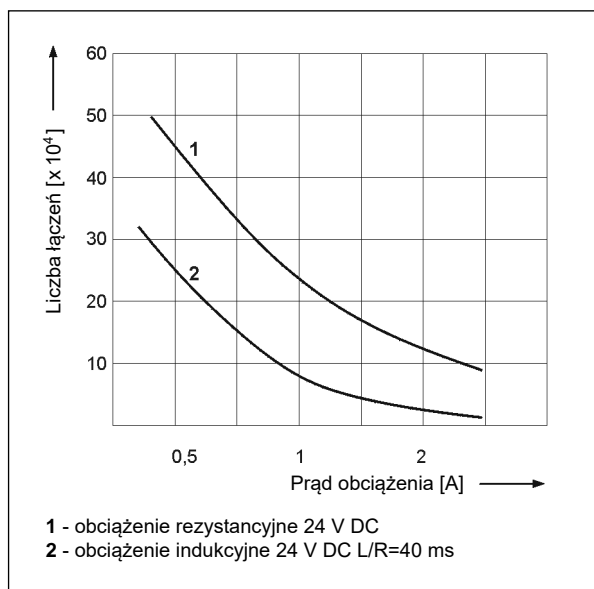

Rozstaw otworów montażowych (widok od strony lutowania)

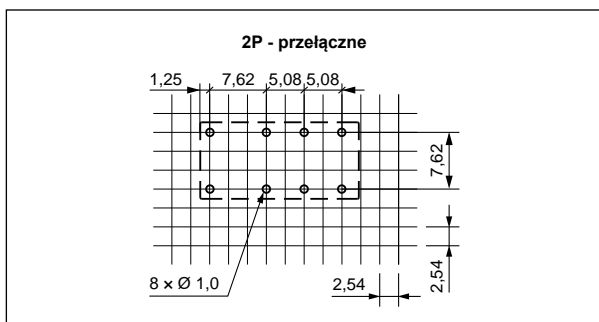

Montaż

Przełączniki **RSM822** przeznaczone są do bezpośredniego lutowania w obwodach drukowanych.

RSM822

przełączniki subminiaturowe - sygnałowe

Dane cewki - wykonanie napięciowe, czułe, zasilanie prądem stałym

Tabela 1

Kod cewki	Napięcie znamionowe V DC	Rezystancja cewki przy 20 °C Ω	Tolerancja rezystancji	Roboczy zakres napięcia zasilania V DC	
				min. (przy 20 °C)	maks. (przy 20 °C)
S003	3	45	$\pm 10\%$	2,25	4,5
S005	5	125	$\pm 10\%$	3,75	7,5
S006	6	180	$\pm 10\%$	4,50	9,0
S009	9	405	$\pm 10\%$	6,75	13,5
S012	12	720	$\pm 10\%$	9,00	18,0
S024	24	2 880	$\pm 10\%$	18,00	36,0

Dane cewki - wykonanie napięciowe, standardowe, zasilanie prądem stałym

Tabela 2

Kod cewki	Napięcie znamionowe V DC	Rezystancja cewki przy 20 °C Ω	Tolerancja rezystancji	Roboczy zakres napięcia zasilania V DC	
				min. (przy 20 °C)	maks. (przy 20 °C)
1048	48	6 400	$\pm 10\%$	36,00	72,0

Oznaczenia kodowe do zamówień

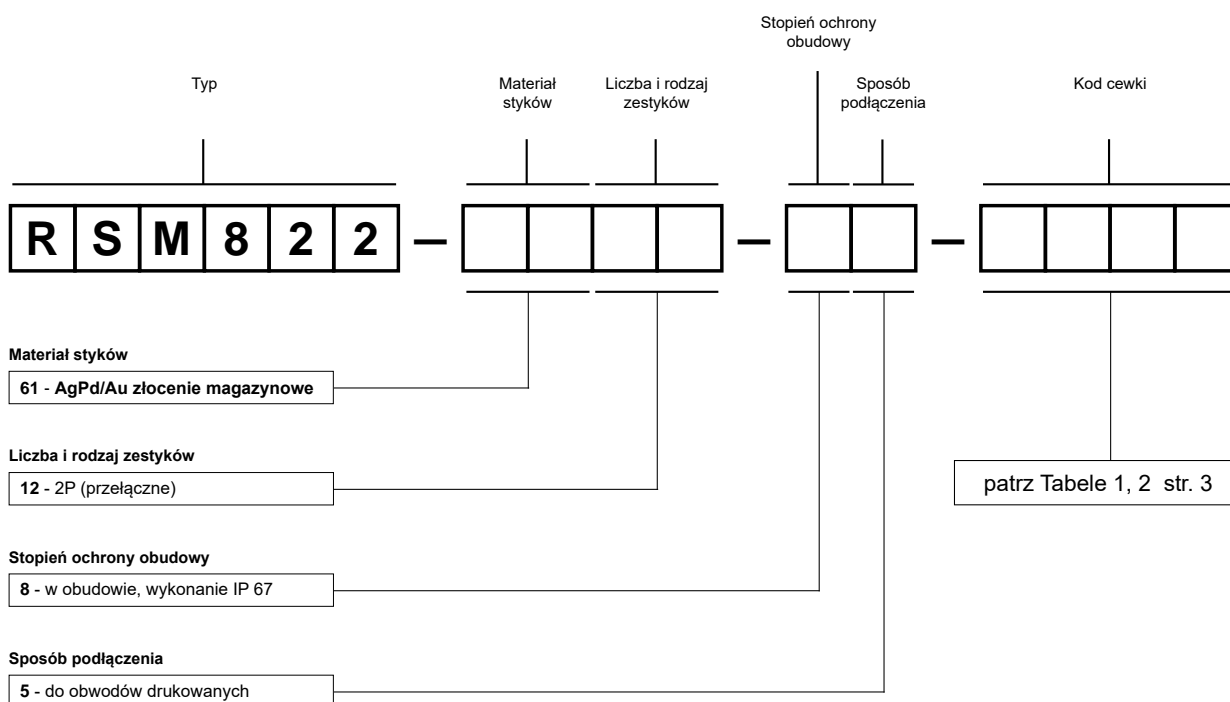

Przykłady kodowania:

RSM822-6112-85-S005

przełącznik **RSM822**, do obwodów drukowanych, dwa zestyki przełączne, materiał styków AgPd/Au złączenie magazynowe, napięcie cewki czułej 5 V DC, w obudowie IP 67

RSM822-6112-85-1048

przełącznik **RSM822**, do obwodów drukowanych, dwa zestyki przełączne, materiał styków AgPd/Au złączenie magazynowe, napięcie cewki standardowej 48 V DC, w obudowie IP 67

ŚRODKI OSTROŻNOŚCI:

1. Należy upewnić się, że parametry produktu opisane w jego specyfikacji zapewniają margines bezpieczeństwa dla prawidłowej pracy urządzenia lub systemu oraz bezwzględnie unikać użytkowania, które przekracza parametry produktu. 2. Nigdy nie dotykać części urządzenia produktu znajdującego się pod napięciem. 3. Należy upewnić się, że produkt podłączony jest prawidłowo. Nieprawidłowe podłączenie może spowodować złe działanie, nadmierne przegrzewanie oraz ryzyko powstania ognia. 4. Jeśli istnieje ryzyko, że wadliwa praca produktu mogłaby spowodować dotkliwe straty materialne lub zagrażać zdrowiu i życiu ludzi lub zwierząt, należy konstruować urządzenia lub systemy tak, aby wyposażone były w podwójny system bezpieczeństwa, gwarantujący niezawodną pracę.